

Technický popis

Kulové kohouty jsou navrženy a vyrobeny tak, aby byla zajištěna maximální životnost a spolehlivost. Kulové kohouty splňují požadavky norem API 6D, EN 12516-1.

Použití

Kulové kohouty K89 slouží jako uzavírací armatury k úplnému uzavření nebo otevření průtoku dopravovaného média. Kohouty umožňují průtok média oběma směry. Armatury je možné použít pro vodu, slabé kyseliny, ropné produkty, vzduch, zemní plyn, koksárenský plyn, vysokopecní plyn, svítiplyn, a jiná média.

Základní standardy pro konstrukci

Stavební délkaEN 12982
 Rozměry přivařovacích koncůEN 12627
 ZkoušeníEN 12266-1
 Tlakoteplotní stupněEN 12516-1
 Připojení pohonuEN ISO 5211

Ovládání

Ruční pákou, převodovkou, elektropohonem, převodovkou s elektropohonem, pneupohonem

Připojení k potrubí

Přírubové, přivařovací

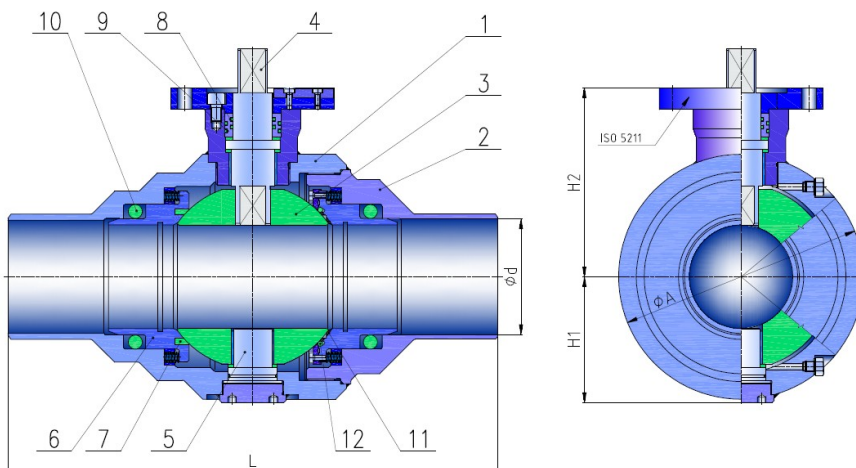
Materiálové provedení

Poz.	Název	Materiál				
1	Těleso	A350 LF2	A105	1.4541	1.4401	1.4404
2	Víko	A350 LF2	A105	1.4541	1.4401	1.4404
3	Koule	X12Cr13 + Cr (ENP)	X12Cr13 + Cr (ENP)	1.4541 + Cr (ENP)	1.4401 + Cr (ENP)	1.4404 + Cr (ENP)
4	Ovládací čep	X12Cr13	X12Cr13	1.4541	1.4401	1.4404
5	Vodící čep	X12Cr13	X12Cr13	1.4541	1.4401	1.4404
6	Sedlo	A350 LF2 + STL	A105 + STL	1.4541	1.4401	1.4404
7	Sedlový kroužek	PTFE				
8,	O-kroužek	NBR, HNBR, EPDM, Viton, PTFE				
9	O-kroužek	NBR, HNBR, EPDM, Viton, PTFE				
10	O-kroužek	NBR, HNBR, EPDM, Viton, PTFE				
11	Návar	Ni, Stelit 6				
12	Sedlový kroužek	NBR, HNBR, EPDM, VITON, Grafit				

DN	PN 40						PN 63						PN 100					
	L	d	H1	H2	EN ISO 5211	Bec (kg)	L	d	H1	H2	EN ISO 5211	Bec (kg)	L	d	H1	H2	EN ISO 5211	Bec (kg)
50	300	54,5	70	204	F07	21	300	52,3	69	138	F07	28	300	52,3	69	138	F07	28
65	360	70,3	100	305	F10	33	360	68,1	100	160	F10	41	360	66,1	100	160	F10 / F12	43
80	390	82,5	110	335	F12	54	390	79,9	107	181	F12	58	390	78,9	107	181	F12	64
100	450	107,1	116	423	F12	66	450	105,3	116	209	F12	72	450	103,1	116	209	F12 / F14	75
125	525	131,7	150	444	F14	98	525	127,8	150	229	F14	115	525	127,1	150	229	F14 / F16	117
150	600	159,3	180	526	F16	145	600	155,7	180	266	F16	170	600	152,3	180	266	F16 / F25	195
200	600	206,5	197	619	F25	210	600	204,9	197	312	F25	265	600	201,5	197	312	F25	295
250	730	258,8	250	855	F30	285	730	255,4	250	475	F30	380	730	253	250	475	F30	470
300	850	307,9	300	940	F30	445	850	301,9	300	510	F30	535	850	298,9	300	510	F30	650

Základní standardy pro konstrukci

- Stavební délka.....dle tabulky
- Rozměry přírub.....EN 1092-1
- Rozměry přivařovacích konců.....EN 12627
- Zkoušení.....EN 12266-1
- Tlakoteplotní stupně.....EN 12516-1
- Připojení pohonu.....EN ISO 5211

Ovládání

Ruční pákou, převodovkou, elektropohonem, převodovkou s elektropohonem, pneupohonem

Připojení do potrubí

Přírubové, přivařovací

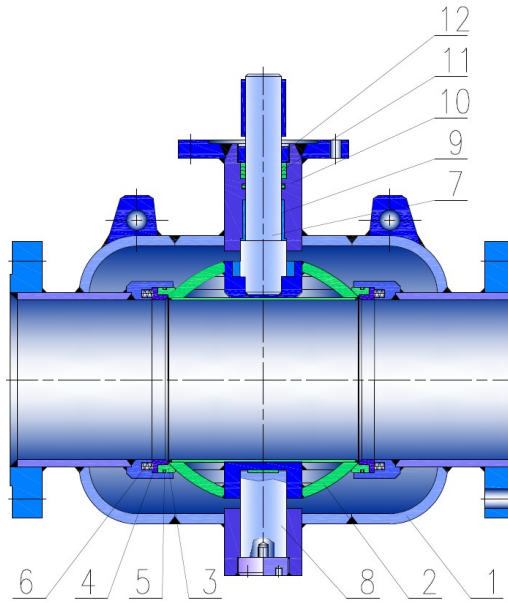

Materiálové provedení

Poz	Název	Materiál
1	Těleso	P265 GH
2	Koule	1.4301
3	Sedlo	PTFE
4	Kroužek	P265 GH + ENP
5	O-kroužek	VITON
6	Pružina	INCONEL X750
7	Čep ovládací	1.4301
8	Čep vodící	1.4301
9	Ložisko	PTFE
10	O-kroužek	VITON
11	Ucpávka	PTFE
12	Matice	P265 GH

Provedení s plným průtokem

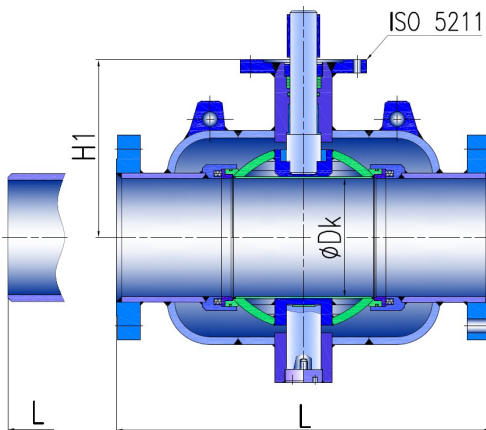

DN	PN 16							PN 25						
	L	Dk	H1	EN ISO 5211	Kv m3/h	Bec (kg)		L	Dk	H1	EN ISO 5211	Kv m3/h	Bec (kg)	
						RF	BW						RF	BW
200	630	200	464	F16	8650	170	150	630	200	464	F16	8650	179	150
250	710	250	491	F16	14705	228	200	710	250	491	F16	14705	240	200
300	750	300	525	F25	20760	303	265	750	300	525	F25	20760	318	265
350	860	350	547	F25	24220	479	423	860	350	547	F25	24220	507	423
400	970	400	599	F25	31140	677	605	970	400	599	F25	31140	715	605
500	1150	500	646	F30	49305	1227	1099	1150	500	646	F30	49305	1267	1099
600	1380	600	725	F35	64875	2472	2280	1380	600	725	F35	64875	2535	2280
700	1525	700	795	F35	80445	3390	3160	1525	700	795	F35	80445	-	3160
800	1650	779	820	F40	95583	4426	4110	1650	779	820	F40	95583	-	4110
900	1750	876	902	F40	115045	6106	5666	1750	876	902	F40	115045	-	5666
1000	1850	976	963	F40	129750	7794	7260	1850	976	963	F40	129750	-	7260

Provedení s redukováným průtokem

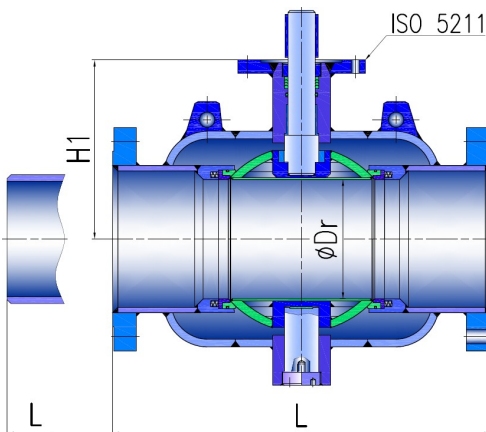

DN	PN 16							PN 25						
	L	Dr	H1	EN ISO 5211	Kv m3/h	Bec (kg)		L	Dr	H1	EN ISO 5211	Kv m3/h	Bec (kg)	
						RF	BW						RF	BW
250	630	200	464	F16	3028	98	70	630	200	464	F16	3028	110	70
300	710	250	491	F16	4723	184	146	710	250	491	F16	4723	199	146
350	750	300	525	F25	6834	258	202	750	300	525	F25	6834	286	202
400	860	350	547	F25	9256	362	290	860	350	547	F25	9256	400	290
450	970	400	599	F25	12110	467	375	970	400	599	F25	12110	504	375
500	970	400	599	F25	15570	648	520	970	400	599	F25	15570	688	520
600	1150	500	646	F30	19030	748	556	1150	500	646	F30	19030	811	556
700	1380	600	725	F35	27248	1271	1041	1380	600	725	F35	27248	-	1041
800	1525	700	795	F35	37195	2736	2420	1525	700	795	F35	37195	-	2420
900	1650	779	820	F40	48440	3750	3310	1650	779	820	F40	48440	-	3310
1000	1750	876	902	F40	61415	4844	4310	1750	876	902	F40	61415	-	4310
1200	1850	976	963	F40	74390	-	4560	1850	976	963	F40	74390	-	4560

Typové označení

K89 XYZ RST - M PN / A

K89 - TYP ARMATURY - KULOVÝ KOHOUT S KOULÍ NA ČEPECH

X - USPOŘÁDÁNÍ TĚLESA

2...Dvoudílné

3...Trojdílné

Y - PROVEDENÍ SEDLA

1...PTFE

2...PTFE + dotěšňování pastou

3...PTFE + Fire safe

4...PTFE + Fire safe + dotěšňování pastou

5...Kov + o - kroužek

6...Kov + o - kroužek + dotěšňování pastou

7...Kov + o - kroužek + Fire safe

8...Kov + o - kroužek + Fire safe + dotěšňování pastou

Z - ZPŮSOB UTĚSNĚNÍ OVLÁDACÍHO ČEPU

1...Dynamické, statické - 2 x O - kroužek

2...Dynamické - 2 x O - kroužek, statické - 2 x O - kroužek + grafit

3...Fire safe: Dynamické - 2 x O - kroužek + grafitová ucpávka, statické - O - kroužek + grafit

4...PTFE manžeta

5...Grafitová ucpávka

R - SMĚR PROUDĚNÍ

1...Přímý

2...Přímý, zúžený průtok

S - PŘIPOJENÍ DO POTRUBÍ

1...Přírubové

2...Přivařovací

3...Kombinované

T - ZPŮSOB OVLÁDÁNÍ

1...Páka

2...Převodovka a ruční kolo

3...Elektropohon

4...Převodovka a elektropohon

5...Pneupohon

9...Bez ovládání

M - MATERIÁL TĚLESA

0...Nerezová ocel

2...Legovaná ocel

4...Uhlíková ocel

A - SPECIÁLNÍ PROVEDENÍ

DPE...Sedla s dvojitým pístovým účinkem „Double Piston Effect“

AS...Antistatické provedení

LT...Hluboké teploty

