

Диапазон NPS: 1/4" ~ 40"



PED 97/23/EC
PED 2014/68/EU



TP TC 10/11,
12/11, 32/11



Диапазон Class: 150 ~ 2500



СЕРТИФИКАТ
EN 12 569

Диапазон рабочих температур: -196 °C ~ 550 °C

Присоединение к трубопроводу: Фланцевое, под приварку, резьбовое, комбинированное



ОПИСАНИЕ

Обратные затворы C09 4 – это автоматическая арматура обратного действия. Они автоматически предотвращают движение среды в обратном направлении. Среда может протекать только в одном направлении. Эти обратные клапаны спроектированы и сконструированы так, чтобы обеспечить максимальный срок эксплуатации и надежность.

МАТЕРИАЛЬНОЕ ИСПОЛНЕНИЕ

Обратные затворы C09 4 производятся из углеродистых и нержавеющей сталей. Материальное исполнение арматуры возможно приспособить пожеланиям заказчика так, чтобы оно максимально отвечало условиям эксплуатации.

ИСПОЛЬЗОВАНИЕ

Прежде всего обратные клапаны C09 4 подходят для химической и нефтехимической промышленности, для жидкостей, газов и паров.

ОСНОВНЫЕ НОРМЫ ДЛЯ КОНСТРУИРОВАНИЯ

Основная конструкция

API 602, API 6D

Зависимость давление/температура

ASME B16.34

Испытания

API 598, EN 12 266 - 1, 2

Строительная длина

ANSI B16.10

Размеры приварных концов

ANSI B16.25

Присоединение привода

- - -

Размеры фланцев

ANSI B 16.5

Специальное исполнение

NACE MR-0175

КОНСТРУКТИВНОЕ ИСПОЛНЕНИЕ

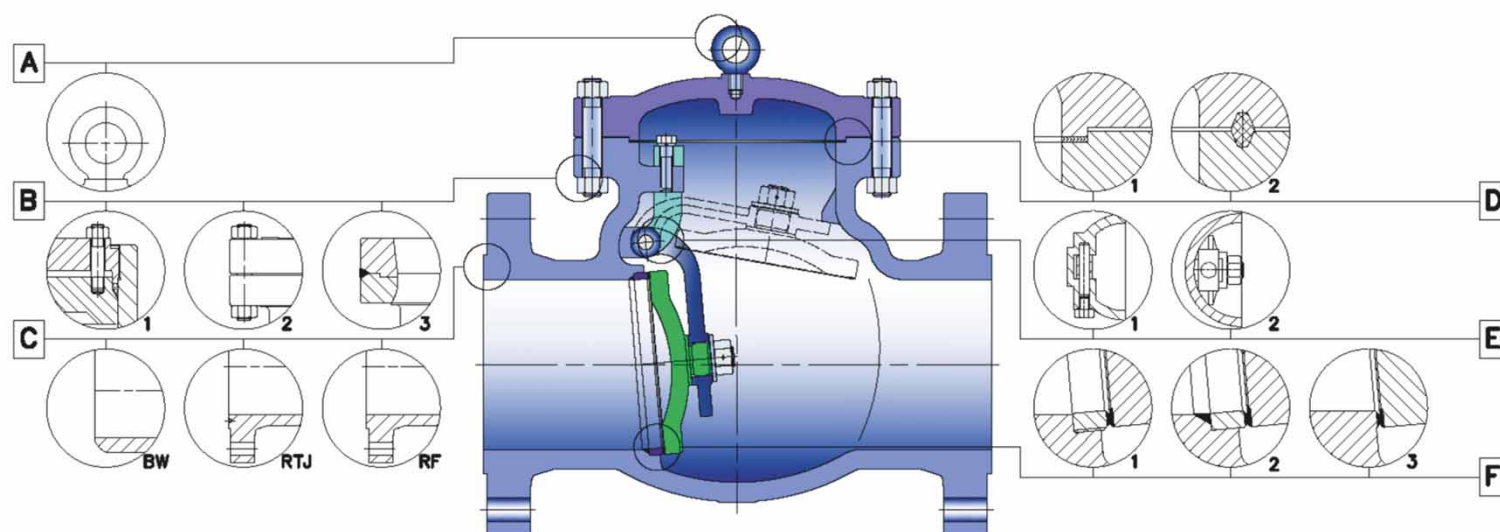

A – Рым-болт

Ввинчивается в крышку

- Class 150 и 300 от NPS 8"
- Class 600 от NPS 6"
- Class 900 от NPS 4"
- Class 1500, 2500 от NPS 4"

B – Конструктивное исполнение крышки

- крышка соединена с корпусом болтами
- крышка приварена к корпусу
- самоуплотняющаяся крышка применяется при большом давлении, высокой температуре и в случаях с циклическими колебаниями давления

C – Присоединение к трубопроводу

- фланцевое
- резьбовое
- приварное
- концы под приварку по заданию заказчика

D – Уплотнение крышки

- class 150, 300 - выступ/впадина
- class 600, 900 - RTJ кольцо
- class 1500, 2500 - самоуплотняющаяся крышка

E – Исполнение оси диска

- ось может быть уложена в хомуте, который установлен в корпусе и закреплен болтами
- ось может быть уложена непосредственно в отверстия корпуса. Данный вариант позволяет присоединить рычаг с противовесом или демпфер

F – Исполнение седел

- седло ввинчено в корпус
- седло вложено в корпус и заварено
- седло выполнено путем наплавки на корпусе

МАТЕРИАЛЬНОЕ ИСПОЛНЕНИЕ

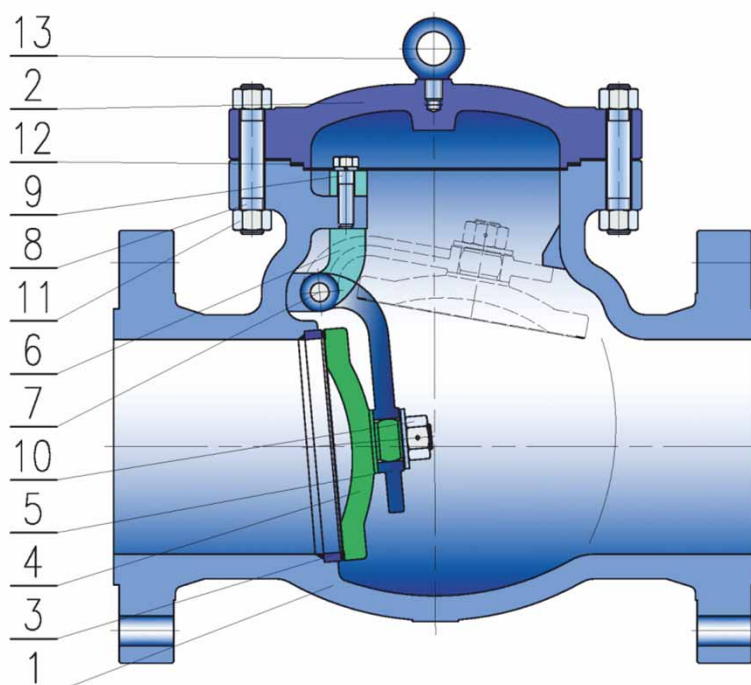

Поз.	Наименование	WCB	LCC	LCB	WC6	WC9	C5	C12	CF8	CF8M
1	КОРПУС	A216 WCB	A352 LCC	A352 LCB	A217 WC6	A217 WC9	A217 C5	A217 C12	A351 CF8	A351 CF8M
2	КРЫШКА	A216 WCB	A352 LCC	A352 LCB	A217 WC6	A217 WC9	A217 C5	A217 C12	A351 CF8	A351 CF8M
3	СЕДЛО	A105 + наплавка	A350 LF2 + наплавка	A350 LF2 + наплавка	A182 F5 + наплавка	A182 F5 + наплавка	A182 F5 + наплавка	A182 F5 + наплавка	A182 F304 + наплавка	A182 F316 + наплавка
4	ДИСК	A216 WCB + наплавка	A352 LCC + наплавка	A352 LCB + наплавка	A217 WC6 + наплавка	A217 WC9 + наплавка	A217 C5 + наплавка	A217 C12 + наплавка	A351 CF8 + наплавка	A351 CF8M + наплавка
5	РЫЧАГ	A216 WCB	A352 LCC	A352 LCB	A217 WC6	A217 WC9	A217 C5	A217 C12	A351 CF8	A351 CF8M
6	ХОМУТ	A216 WCB	A352 LCC	A352 LCB	A217 WC6	A217 WC9	A217 C5	A217 C12	A351 CF8	A351 CF8M
7	ОСЬ	A182 F6a	A182 F6a	A182 F6a	A182 F6a	A182 F6a	A182 F6a	A182 F6a	A182 F304	A182 F316
8	БОЛТ	A193 B7	A320 L7	A320 L7	A193 B16	A193 B16	A193 B16	A193 B16	A193 B8	A193 B8M
9	БОЛТ	A193 B7	A320 L7	A320 L7	A193 B16	A193 B16	A193 B16	A193 B16	A193 B8	A193 B8M
10	ГАЙКА	A194 2H	A194 4	A194 4	A194 B8M	A194 B8M	A194 B8M	A194 B8M	A194 8	A194 8M
11	ГАЙКА	A194 2H	A194 4	A194 4	A194 B8M	A194 B8M	A194 B8M	A194 B8M	A194 8	A194 8M
12	УПЛОТНЕНИЕ	304 + графит								
13	РЫМ-БОЛТ	A181	A181	A181	A181	A181	A181	A181	A181	A181

TRIM спецификация

TRIM номер	Уплотняющая поверхность диска	Уплотняющая поверхность седла	Цапфа
1	наплавка 13Cr	наплавка 13Cr	A 182 F6a
5	наплавка Stellite 6	наплавка Stellite	A 182 F6a
8	наплавка 13Cr	наплавка Stellite	A 182 F6a
9	наплавка Monel	наплавка Stellite	Monel
10	наплавка 316	наплавка 316	A 182 F316

МАТЕРИАЛЬНОЕ ИСПОЛНЕНИЕ ПОКОВКИ

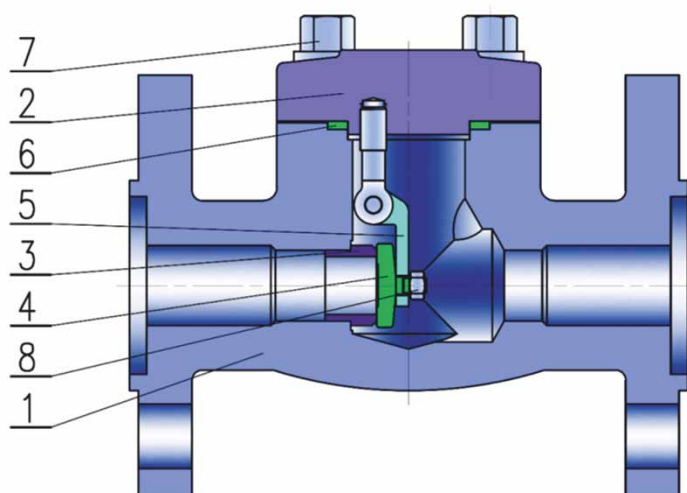

Поз.	Наименование	A350 LF2	A105	A182 F5	A182 F9	A182 F304	A182 F316
1	КОРПУС	A350 LF2	A105	A182 F5	A182 F9	A182 F304	A182 F316
2	КРЫШКА	A350 LF2	A105	A182 F5	A182 F9	A182 F304	A182 F316
3	СЕДЛО	A350 LF2 + наплавка	A105 + наплавка	A182 F5 + наплавка	A182 F9 + наплавка	A182 F304 + наплавка	A182 F316 + наплавка
4	ДИСК	A350 LF2 + наплавка	A105 + наплавка	A182 F5 + наплавка	A182 F9 + наплавка	A182 F304 + наплавка	A182 F316 + наплавка
5	ХОМУТ	A350 LF2	A105	A182 F5	A182 F9	A182 F304	A182 F316
6	УПЛОТНЕНИЕ КРЫШКИ	графит, 304 + графит, 316 + графит					
7	БОЛТ	A320 L7	A193 B7	A193 B16	A193 B16	A193 B8	A193 B8M
8	ГАЙКА	A194 4	A194 2H	A194 2H	A194 2H	A194 8	A194 8M

ОСНОВНЫЕ РАЗМЕРЫ

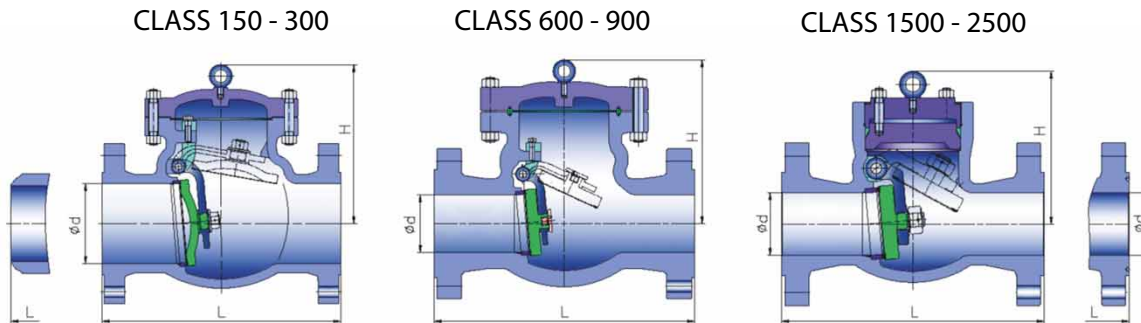

Диаметр		CLASS 150						CLASS 300						CLASS 600						CLASS 900					
		Размеры (MM)						Размеры (MM)						Размеры (MM)						Размеры (MM)					
NPS	DN	L			d	H	(KG)	L			d	H	(KG)	L			h	H	(KG)	L			h	H	(KG)
		1/RF	1/RTJ	2				1/RF	1/RTJ	2				1/RF	1/RTJ	2				1/RF	1/RTJ	2			
2	50	203	216	203	51	132	16	267	283	267	51	144	21	292	295	292	51	170	28	368	371	368	51	200	48
2 1/2	65	216	229	216	64	147	21	292	308	292	64	169	36	330	333	330	64	178	40	381	384	381	64	220	75
3	80	241	254	241	76	176	28	318	334	318	76	210	41	356	359	356	76	246	68	419	422	419	76	280	95
4	100	292	305	292	102	198	46	356	372	356	102	260	62	432	435	432	102	290	117	457	460	457	102	320	135
5	125	330	343	330	127	255	59	400	416	400	127	295	81	508	511	508	127	320	155	559	562	559	127	360	200
6	150	356	368	356	152	320	69	445	461	445	152	326	131	559	562	559	152	360	192	610	613	610	152	400	264
8	200	495	508	495	203	380	132	533	549	533	203	380	191	660	663	660	203	430	340	737	740	737	203	480	424
10	250	622	635	622	254	440	219	622	638	622	254	440	298	787	790	787	254	502	515	838	841	838	254	560	730
12	300	698	711	698	305	480	323	711	727	711	305	520	452	838	841	838	305	554	750	965	968	965	305	632	1070
14	350	787	800	787	337	530	382	838	854	838	337	540	642	889	892	889	337	595	890	1029	1039	1029	322	680	1180
16	400	864	876	864	387	580	562	864	880	864	387	588	852	991	994	991	387	680	1303	1130	1140	1130	373	780	1790
18	450	978	991	978	438	618	632	978	994	978	438	670	1032	1092	1095	1092	438	778	1800	1219	1232	1219	423	880	2500
20	500	978	991	978	489	657	772	1016	1032	1016	489	720	1332	1194	1200	1194	489	970	2150	1321	1334	1321	471	1050	3080
24	600	1295	1308	1295	591	760	962	1346	1358	1346	591	850	1952	1397	1407	1397	591	1100	3200	1549	1568	1549	522	1200	4600
26	650	1295	-	1295	633	840	1252	1356	1381	1356	633	920	2302	-	-	-	-	-	-	-	-	-	-	-	-
28	700	1448	-	1448	684	920	1580	1499	1524	1499	684	1150	2600	1600	1613	1600	684	982	3100	-	-	-	-	-	-
30	750	1524	-	1524	735	980	1952	1594	1619	1594	735	1260	3202	-	-	-	-	-	-	-	-	-	-	-	-
32	800	1676	-	1676	779	760	1965	1778	1806	1778	779	1200	3500	1778	1794	1778	779	1189	4200	-	-	-	-	-	-
36	900	1956	-	1956	876	805	2300	2083	2109	2083	876	1388	3689	2083	2099	2083	876	1260	5200	-	-	-	-	-	-
40	1000	2150	-	2150	976	870	2700	2250	-	2250	976	1400	4100	2250	-	2250	976	1360	6300	-	-	-	-	-	-

Диаметр		CLASS 1500						CLASS 2500					
		Размеры (MM)						Размеры (MM)					
NPS	DN	L			D	H	(KG)	L			D	H	(KG)
		1/RF	1/RTJ	2				1/RF	1/RTJ	2			
2	50	368	371	368	51	210	48	451	454	451	42	230	68
2 1/2	65	419	422	419	64	240	75	508	511	508	52	260	100
3	80	470	473	470	76	303	120	578	584	578	62	330	165
4	100	546	549	546	102	340	180	673	683	673	87	370	260
5	125	673	676	673	127	380	294	794	807	794	96	410	440
6	150	705	711	705	144	430	385	914	927	914	131	460	580
8	200	832	842	832	192	500	634	1022	1038	1022	179	530	970
10	250	991	1001	991	239	590	1140	1270	1292	1270	223	620	1700
12	300	1130	1146	1130	287	660	1650	1422	1444	1422	265	690	2600
14	350	1257	1276	1257	315	710	2000	-	-	-	-	-	-
16	400	1384	1406	1384	360	820	2700	-	-	-	-	-	-

ОСНОВНЫЕ РАЗМЕРЫ ПОКОВКИ

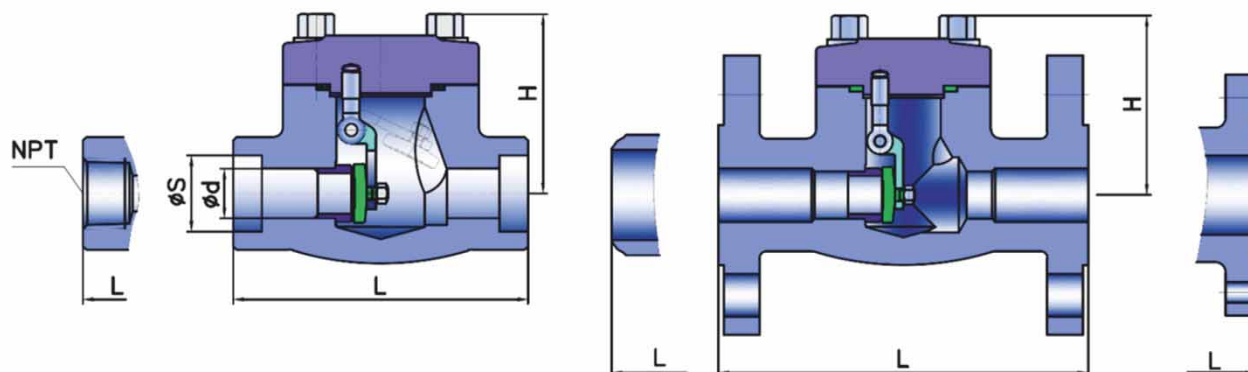

Диаметр		CLASS 900,1500									CLASS 2500								
NPS	DN	L					d	S	H	(KG)	L					d	S	H	(KG)
		1/RF	1/RTJ	2	3	4					1/RF	1/RTJ	2	3	4				
1/4	6	216	-	216	79	79	3,2	14,2	166	2,5	264	-	264	79	79	3,2	14,2	166	3
3/8	10	216	-	216	79	79	5,9	17,6	166	3	264	-	264	79	79	5,9	17,6	166	3
1/2	15	216	216	216	79	79	9,5	21,8	166	4	264	263	264	79	79	9,5	21,8	166	5
3/4	20	229	229	229	92	92	12,7	27,1	169	5	273	273	273	92	92	12,7	27,1	169	6
1	25	254	254	254	111	111	17,5	33,8	193	9	308	304	308	111	111	17,5	33,8	193	11
1 1/2	40	305	305	305	152	152	28,6	48,7	246	13	384	384	384	152	152	28,6	48,7	246	15
2	50	368	371	368	172	172	36,5	61,1	283	16	451	454	451	172	172	36,5	61,1	283	18

Диаметр		CLASS 600									CLASS 800								
NPS	DN	L					d	S	H	(KG)	L					d	S	H	(KG)
		1/RF	1/RTJ	2	3	4					1/RF	1/RTJ	2	3	4				
1/4	6	165	-	165	79	79	3,2	14,2	61	2,5	-	-	-	79	79	3,2	14,2	166	2
3/8	10	165	-	165	79	79	5,9	17,6	61	3	-	-	-	79	79	5,9	17,6	166	2,5
1/2	15	165	165	165	79	79	9,5	21,8	61	4	-	-	-	79	79	9,5	21,8	166	3,5
3/4	20	190	190	190	92	92	12,7	27,1	78	6	-	-	-	92	92	12,7	27,1	169	4,5
1	25	216	216	216	111	111	17,5	33,8	84	10	-	-	-	111	111	17,5	33,8	193	8
1 1/2	40	241	241	241	152	152	28,6	48,7	118	16	-	-	-	152	152	28,6	48,7	246	12
2	50	292	295	292	172	172	36,5	61,1	132	25	-	-	-	172	172	36,5	61,1	283	14,5

ТИПОВОЕ ОБОЗНАЧЕНИЕ

C09 4 C/D E M₁ Class/S

C ПРИСОЕДИНЕНИЕ К ТРУБОПРОВОДУ

- 1 Фланцевое
- 2 Под приварку встык
- 3 С внутренней резьбой
- 4 Под приварку в раструб
- 8 Комбинированное

M₁ МАТЕРИАЛ КОРПУСА

- 0 Нержавеющая сталь
- 2 Легированная сталь литая
- 3 Легированная сталь ковкая
- 4 Углеродистая сталь ковкая
- 5 Углеродистая сталь литая
- LT Сталь для низких температур

D ИСПОЛНЕНИЕ ПРИСОЕДИНИТЕЛЬНЫХ ПОВЕРХНОСТЕЙ ФЛАНЦЕВ ФЛАНЦЫ ПО ASME B16.5

- PFF Плоская
- RF С соединительным выступом
- LTF Большой шип
- STF Малый шип
- LGF Большой паз
- SGF Малый паз
- LMF Большой выступ
- SMF Малый выступ
- LFF Большая впадина
- SFF Малая впадина
- RTJ Под прокладку овального сечения

E УПРАВЛЕНИЕ

- 7 Самодействующие

S СПЕЦИАЛЬНОЕ ИСПОЛНЕНИЕ

- L С рычагом и противовесом
- B С байпасом
- As Антистатическое исполнение

